

PRÉVOIR CLOUAGE 2 X 10 DE BOIS TRAITÉ + ÉTRIERES A SOLIVES AIGRÉES + A LA RIVE DU PLANCHER AVEC 2 BOLLONS 1/2" Ø @ 32" CC

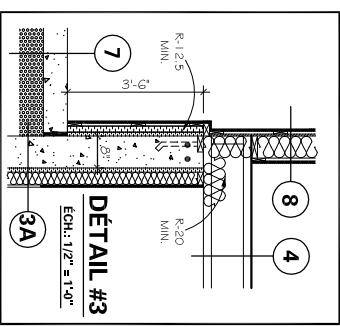
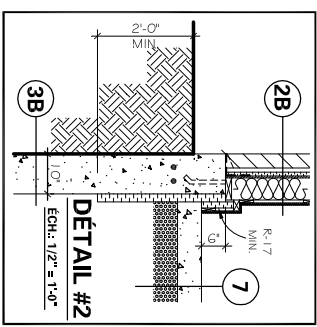
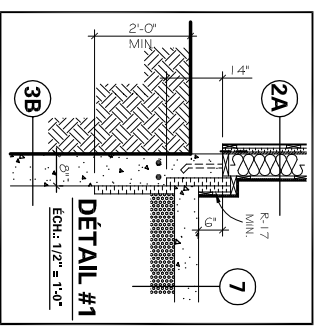

NO.	REVISIONS	DATE

IMPORTANT

• L'installation de cet plan permet la construction d'une seule résidence.

• L'usage d'un plan de maison pour fins de construction ne permet pas à l'inspecteur d'obtenir le modèle à des fins publicitaires à moins d'obtenir le droit à cet effet.

Planimage

1501 AMÉRIQUE, SUITE 105
BOUCHERVILLE, QUÉBEC, CANADA, J4B 5Z5
(450) 641-7526 (800) 752-6744
(450) 641-6666
www.planimage.com info@planimage.com

nom du propriétaire
LES MAISONS LAGACÉ

Titre du dessin
FONDACTIONS

échelle: 1/8" = 1'-0"

dessiné par: D.11 date: 01/2020

vérifié par: S.C. date: 01/2020

no. de plan: GIM-20011 no. de référence: # 21002

2/5

Echelle 1/8" = 1'-0"

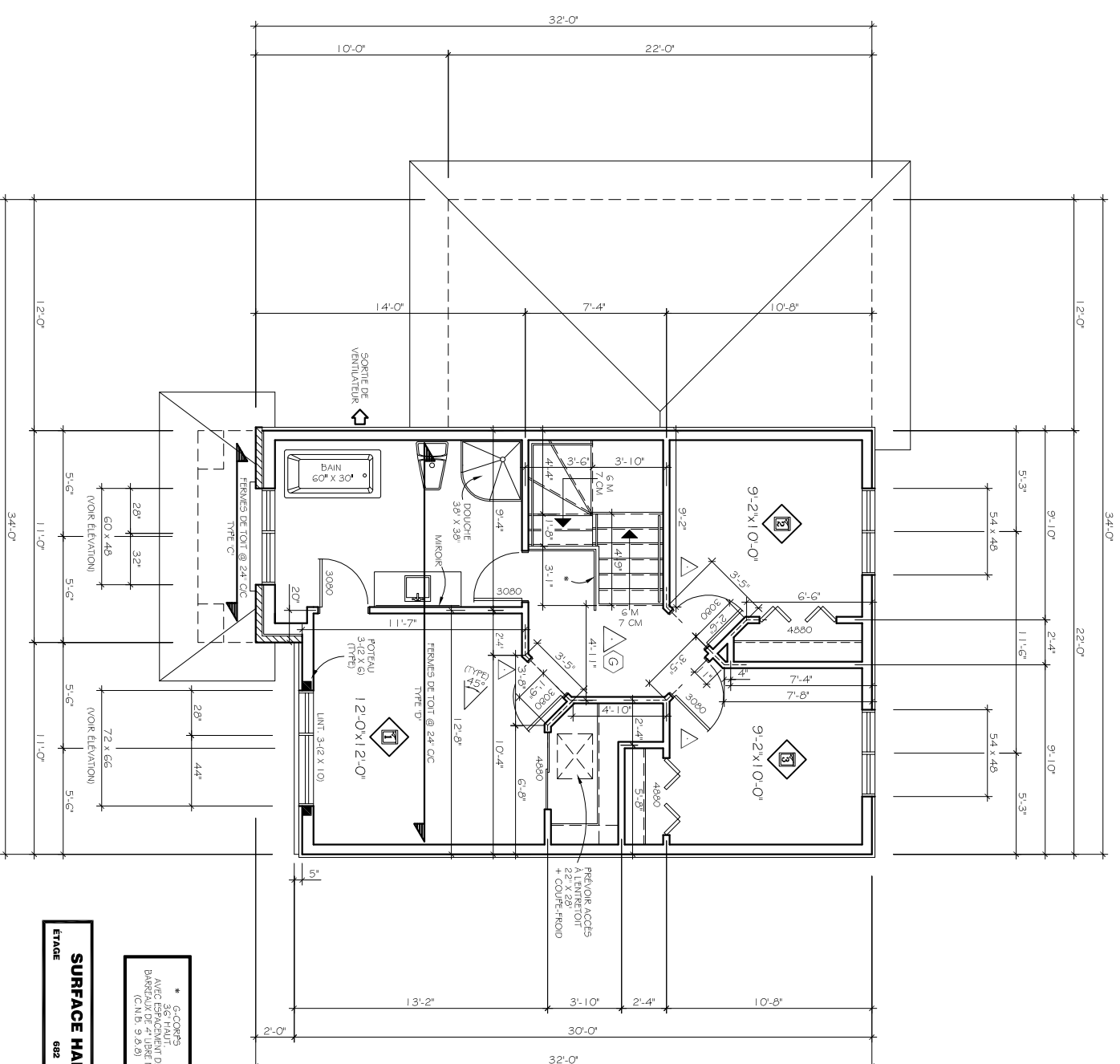

* G-CORP'S
AVEC 3/8" HAUT
DE LAITON
BAFFRAX 1/2" x 1/2" MAX.
(C.N.B. 9.9.8)

SURFACE HABITABLE
ETAGE 682 P.C.A.

LINTEAUX D'ACIER AU-DESSUS DES OUVERTURES:
0" - 62" : T. 3 1/2" x 3 1/2" x 1/4"
63" - 80" : T. 5" x 3 1/2" x 5/16"
121" - 152" : T. 6" x 4" x 1/2"
153" + : VOIR INGÉNIEUR

NOTE STRUCTURE DE LA TOITURE:
SE RÉFÉRER AU PLAN DE TOITURE FOURNI PAR
LE FABRICANT DES HERMES DE TOIT POUR
LES DIMENSIONS DES HERMES DE TOIT POUR
FOURMES TROU DES FERMES HAÏSSSES.

NO.	REVISIONS	DATE

IMPORTANT
L'acquisition de ce plan permet la construction
d'une seule résidence.
L'usage dans plus d'une maison pour fins de construction
ne permet pas à l'inspecteur d'obtenir le certificat dans
une résidence à moins d'obtenir le plan à cet effet.

Planimage
1501 AMFREL, SUITE 105
BOUCHERVILLE, QUÉBEC, CANADA, J4B 5Z5
(450) 641-7526 (800) 752-6744
(450) 641-6688
www.planimage.com info@planimage.com

nom du propriétaire
LES MAISONS LAGACÉ
Titre du dessin
ETAGE

échelle: 1/8" = 1'-0"

dessiné par :	D.T.	date	01/2020
vérifié par :	S.C.	date	01/2020
no. plan :	GM-20011	no. référence :	# 21002

4/5

Echelle 1/8" = 1'-0"

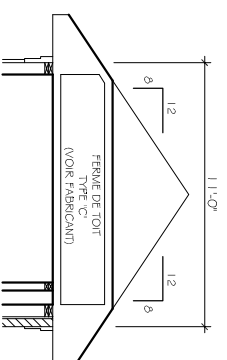

NOTE STRUCTURE DE LA TOITURE:
SE RÉFÉRER AU PLAN DE TOITURE POUR LE DÉTAIL DES FERMES DE TOIT POUR LE DÉTAIL EXACT DES APPLIS ET DES FOURNIS POUR DES FERMES MANUSCrites.

NOTE MUR MAISON / GARAGE :
PRÉVOIR UNE BARRERE PARE-VENTURE AU MUR ENTRE LE GARAGE ET LA MAISON. PRÉVOIR D'APPLIQUER UN RUBAN DE SCELLER ET DE CALFEUTER LES JOINTS DU GYPSE POUR MAINTENIR LA BARRERE.

*** (C.N.B. 9.10.13.1)
PORTE PARE-FLAMME 20 MIN. U.L.C.
A FERMER PAR AUTOMATIQUE
+ SEUIL + COUPE-FROID

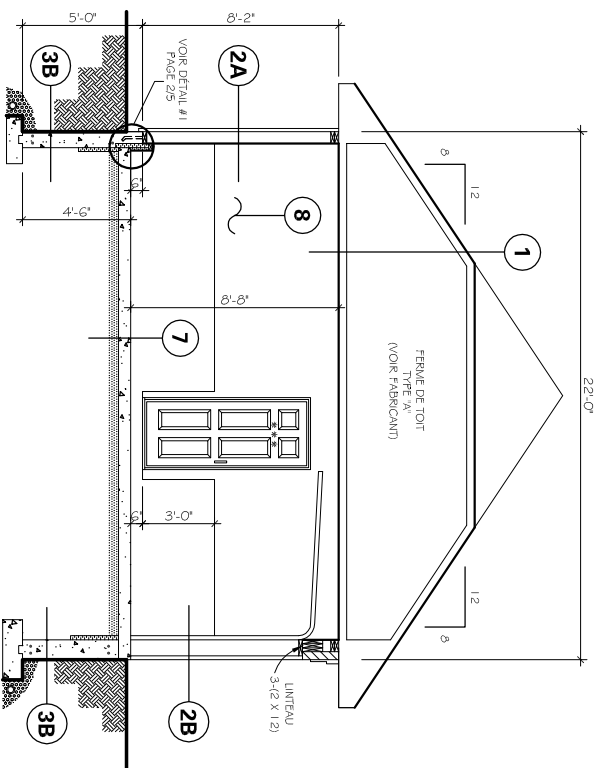

COUPE GARAGE

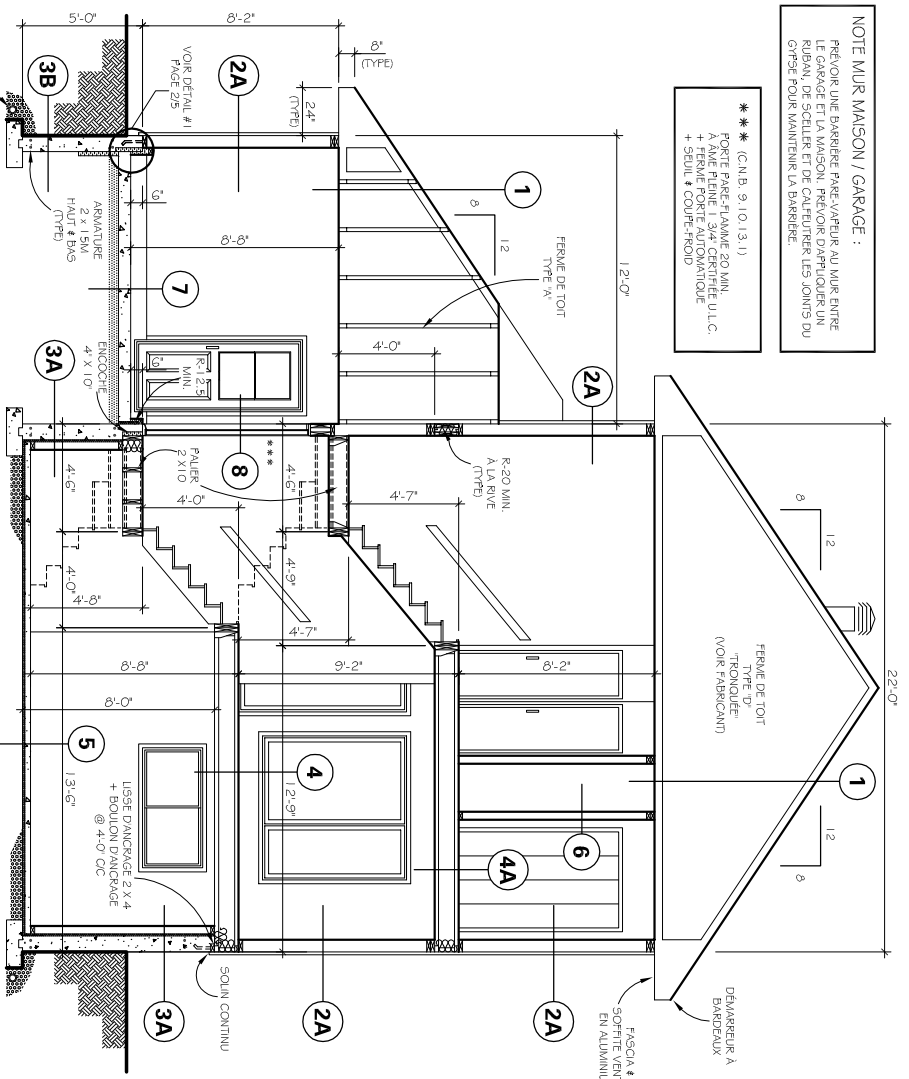

COUPE GARAGE / ESCALIER

NO.	REVISIONS	DATE

IMPORTANT!
L'acquisition de ce plan permet la construction d'une seule résidence.
Ce plan ne peut être utilisé pour la construction de plus d'une résidence.
Le plan ne peut être utilisé pour la construction de plus d'une résidence.
Le plan ne peut être utilisé pour la construction de plus d'une résidence.

- 1 TOITURE & PLAFOND (R-41)**
BARDEAUX D'ÉPAISSEUR 20 MMS
PAPIER NOIR 50 LBS EN BORDURE
CONTRE-PLAQUE 1/2" + AGRAVES 1"
FERMES PRÉ-FABRIQUÉES @ 24" CC
ISOLANT EN MATTE R-40
PARE-VENTURE, JOINTS SCELLÉS
FOURURE 1 X 4 @ 16" CC
GYPSE 1/2" VISSÉ
- 2 MUR EXTERIEUR (R-27.5)**
A REVÊTEMENT EXTERIEUR
TRELLIS MÉTAL, SI AGRÉGÉS
FOURURES 1 X 3 @ 16" CC
B BRIQUE OU PIERRE
Espace d'air 1"
A+B PARE-AIR, JOINTS SCELLÉS
POLYSTYRÈNE EXTRUDÉ 1" TYPE 4 (R-5)
PAINÉAU OSB 7/16" FIXÉ À L'HORIZONTAL
COULOIRAGES 2 X 6 @ 16" CC
ISOLANT EN MATTE R-20
PARE-VENTURE, JOINTS SCELLÉS
FOURURES 1 X 3 @ 16" CC
GYPSE 1/2" VISSÉ
- 3 FONDATION (R-17)**
A+B BÉTON 8" OU 10" ÉPAISSEUR, 20 MPA
SUR SABLE (VOIR PLAN)
EXT. HORS-SOL : CIMENT FIN
SOUS-SOL : HYDROURGE
A INT. POLYSTYRÈNE EXTRUDÉ 1" TYPE 4 (R-5)
2 X 4 @ 24" CC
ISOLANT EN MATTE R-12
PARE-VENTURE, JOINTS SCELLÉS
GYPSE 1/2" VISSÉ
B INT. POLYSTYRÈNE EXTRUDÉ TYPE 4, 2" X 2'-0" MIN. (R-10)
SOUS LE NIVEAU DU SOL AU PÉRIMÈTRE EXT.
POURTYRÈNE COC
- 4 PLANCHER**
FINITION
CONTRE-PLAQUE 3/8" SOUS REV. SOUTÈ
CONTRE-PLAQUE 3/8" SELECT PFT, EMB.
POURTELLIS DE PLANCHER 9 1/2" OU 11 7/8" (VOIR P.B.)
PLANCHE ANTI-OSCILLON 2 X 6 CONTINUE
A FOURURES 1 X 4 @ 16" CC
GYPSE 1/2" VISSÉ
- 5 PLANCHER (DALLE SUR SOL) (R-5)**
FINITION
DALLE DE BÉTON 3", 25 MPA
POLYSTYRÈNE COC
POLYSTYRÈNE EXTRUDÉ 1" TYPE 4 (R-5)
PIERRE CONCASSÉE 3/4" NET, 6" ÉPAISSEUR MIN.
- 6 CLAISSONS INTÉRIEURES**
GYPSE 1/2" VISSÉ
2 X 4 @ 16" CC
2 X 4 @ 12" CC + ENTRETOISES HAUTEUR (SI FORTURE)
2 X 6 @ 16" CC (SI PLANCHER)
GYPSE 1/2" VISSÉ
- 7 PLANCHER (DALLE GARAGE)**
FINITION
DALLE DE BÉTON, 6", 25 MPA + AIR
TRELLIS MÉTALLIQUE 6" X 6" #6
POLYSTYRÈNE COC
SABLE COMPACTÉ 6" MIN. ÉPAISSEUR
- 8 MUR MAISON & GARAGE (R-22.5)**
GYPSE 1/2" VISSÉ
FOURURE 1 X 3 @ 16" CC
PARE-VENTURE, JOINTS SCELLÉS
COULOIRAGES 2 X 6 @ 16" CC
ISOLANT EN MATTE R-20
PAINÉAU OSB 7/16" FIXÉ À L'HORIZONTAL
PARE-AIR, JOINTS SCELLÉS
FOURURE 1 X 3 @ 16" CC
GYPSE 5/8" F.C. VISSÉ

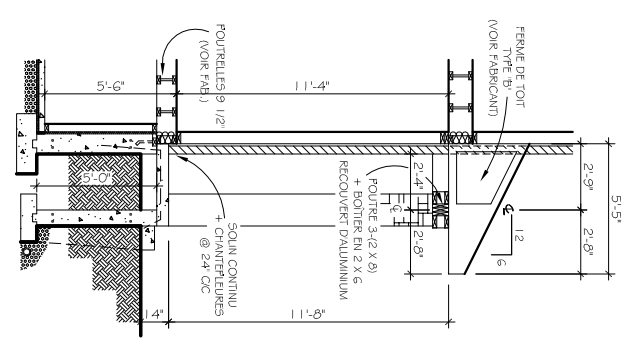

Planimage
1501 AMÉRIE, SUITE 105
BOUCHERVILLE, QUÉBEC, CANADA, J4B 5Z5
(450) 641-7526 (800) 752-6744
(450) 641-6666
www.planimage.com info@planimage.com

nom du propriétaire
LES MAISONS LAGACÉ

Titre du dessin
COUPE

Échelle
1/8" = 1'-0"

dessiné par :	date
D.T.	01/2020

vérifié par :	date
S.C.	01/2020

no. de plan
GM-20011

no. de licence
21002

5/5

Échelle 1/8" = 1'-0"

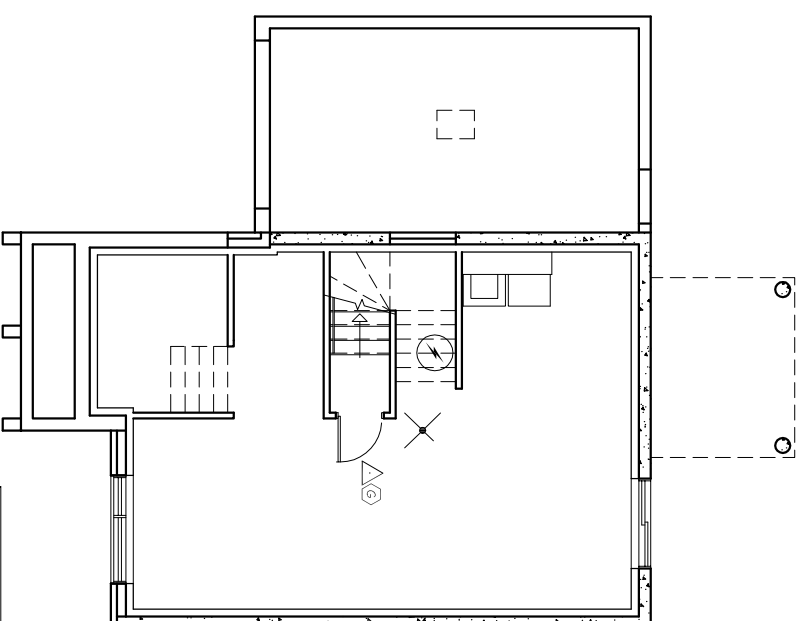

PLAN DES FONDATIONS

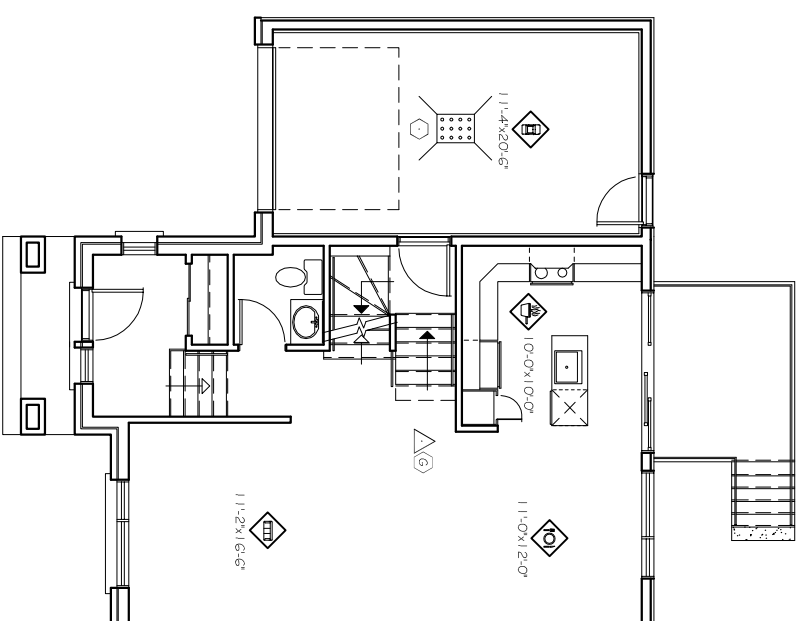

PLAN DU REZ-DE-CHAUSSÉE

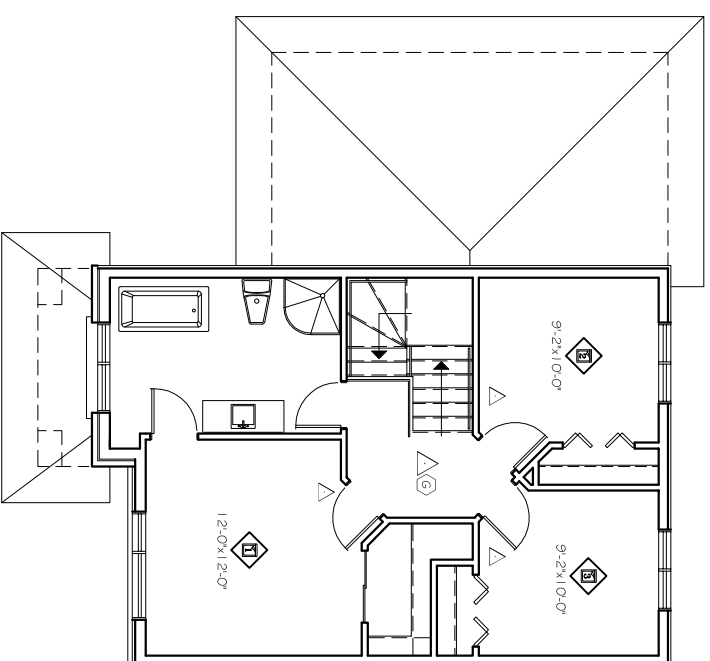

PLAN DE L'ÉTAGE

Pas d'échelle

	ROBINET
	VALVE D'AILETTE
	ACCÈS À LA RAMPE
	INTERRUPTEUR SIMPLE
	INTERRUPTEUR 3 DIRECTIONS
	SORTIE D'ÉCLAIRAGE RÉGULABLE
	SORTIE D'ÉCLAIRAGE AUTO DIMMABLE
	SORTIE D'ÉCLAIRAGE MANUEL
	SORTIE D'ÉCLAIRAGE AVEC SYSTÈME AUTOMATIQUE
	VENTILATEUR DE PLAFOND
	SORTIE D'ÉCLAIRAGE EMERGENCY
	PRISE RÉGULABLE 110 V
	PRISE DE RASOIR
	PRISE DE CONFORT
	PRISE ENVELOPPE DE TISSU
	PRISE 220 V
	VENTILATEUR SALLE DE BAIN
	THERMOSTAT
	RAMPE D'ÉCLAIRAGE
	DÉTECTEUR DE FUMÉE RÉACTIF 110 V
	FILS DE SÉCURITÉ INTERCONNECTÉ
	DÉTECTEUR SONORE DE CARBONE 110 V
	PRISE D'ÉCLAIRAGE 240 VOLTS (PARTICULES ÉLECTRONIQUES)
	PANNEAU ÉLECTRIQUE
	DÉFLECTEUR DE CHALEUR
	INDICATEUR DE SONNET
	EXTINCTEUR PORTATIF
	ÉCLAIRAGE D'URGENCE AUTOMATIQUE
	SONNERIE D'ALARME
	PANNEAU MANIPULATEUR AUTOMATIQUE MANUEL

LÉGENDE



1501 AMÉRIQUE, SUITE 105
BOUCHERVILLE, QUÉBEC, CANADA, J4B 5Z5
(450) 641-7526 (800) 752-6744
(450) 641-6666
www.planimage.com info@planimage.com

nom du propriétaire
LES MAISONS LAGACÉ
Titre du dessin

échelle:	3/16" = 1'-0"
dessiné par :	D.T.
date :	01/2020
vérifié par :	S.C.
date :	01/2020
no. de plan :	GIM-20011
no. de référence :	# 21002